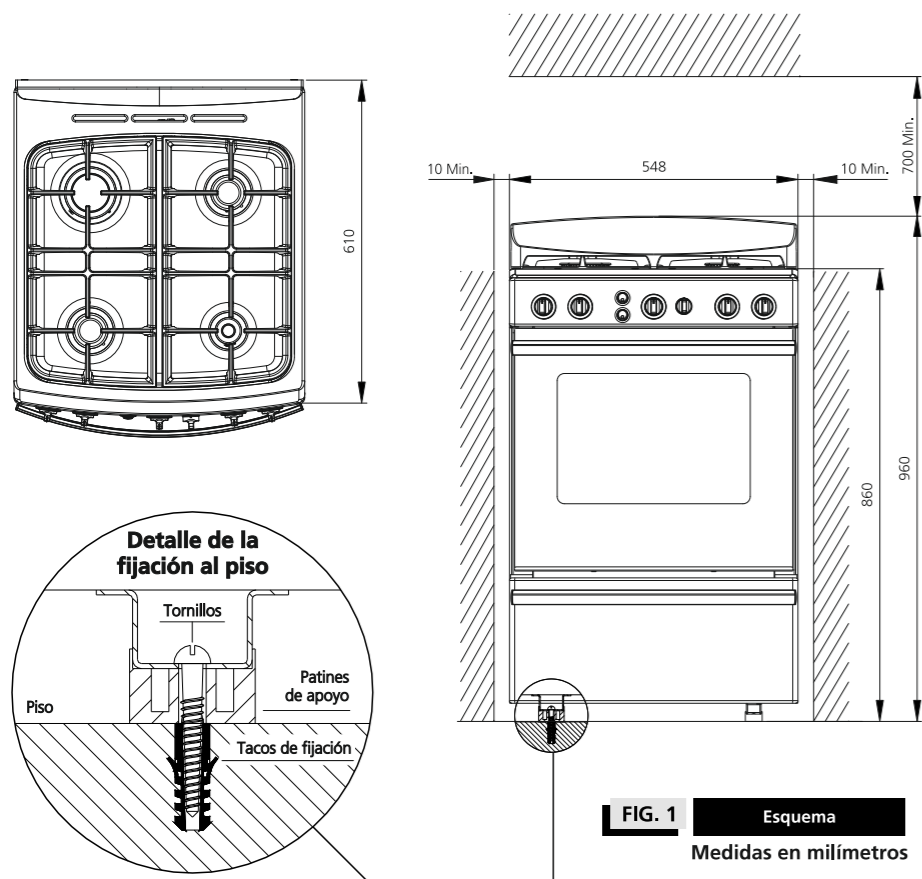


## INSTALACIÓN



**FIG. 1** Esquema  
Medidas en milímetros

• Antes de la instalación, asegúrese de que las condiciones de distribución local (naturaleza y presión del gas) y el reglaje del artefacto son compatibles.

• Este artefacto no debe conectarse a un dispositivo de evacuación de los productos de combustión. Su instalación y conexión debe realizarse de acuerdo con las normas de instalación en vigor. Debe ponerse especial atención a las disposiciones aplicables en cuanto a la ventilación.

Todos los trabajos de instalación deberán efectuarse por un instalador matriculado, y en un todo de acuerdo con lo establecido en las disposiciones y normas mínimas para la ejecución de instalaciones domiciliarias de gas.

**No use este artefacto en lugares sin ventilación permanente.**

La cocina ORBIS debe instalarse sobre base sólida y nivelada, a fin de que no se mueva durante su uso. El nivel es importante, para evitar inconvenientes durante la cocción, tanto en sartenes, asaderas, recipientes y moldes para repostería. Asegúrese que el artefacto este preparado para el tipo de gas que usted dispone, natural o GLP, en caso de no coincidir vea la sección CAMBIO DE TIPO DE GAS. Toda información sobre el uso de los artefactos y sus accesorios se condiciona a una correcta presión de gas (vea la sección CARACTERÍSTICAS TÉCNICAS). Estos modelos, con iluminación en el horno, encendido electrónico y grill eléctrico, deben estar conectados a la red de 220 V, usando la ficha de 3 patas provista (conexión a tierra). Por razones de seguridad y limpieza, es conveniente que la ficha esté ubicada en un lugar accesible.

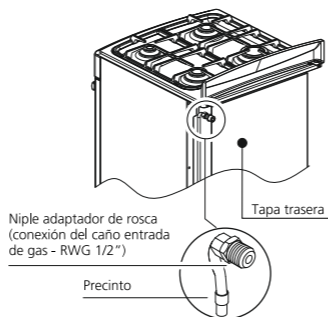
### FIJACIÓN DEL ARTEFACTO Y CONEXIÓN DE GAS

- Posicione la cocina en el lugar donde se desea instalarla.
- Retire la puerta horno.
- Retire el cajón parrilla.
- Quite el tornillo fijación piso del horno (figura 13), con una llave de 8 mm y el sostén piso.
- Retire el piso del horno.
- Marque la posición de los 4 agujeros para el anclaje, a través de los listones de apoyo (figura 3).
- Retire la cocina, perforo el piso con broca Ø8 mm y coloque 4 tacos de fijación.
- Coloque el niple adaptador de rosca en la boca de salida de gas de la pared (figura 2).
- Corte el precinto (figura 2), que sostiene el caño conexión de gas (retire los restos del mismo).
- Aproxime la cocina a la pared de forma que pueda realizar la conexión del caño entrada de gas al niple adaptador de rosca (aproximadamente a 25 cm de la pared).
- Conecte la entrada de gas y verifique que no existan pérdidas.
- Conecte el cordón de alimentación al toma de electricidad.
- Termine de ubicar la cocina y fijela con 4 tornillos (figura 1).
- Proceda a la colocación del piso del horno, sostén piso, puerta horno y cajón parrilla.

**No intente localizar pérdidas de gas mediante el uso de llamas de ningún tipo.** Sólo hágalo con agua jabonosa: Las burbujas indicarán el escape.

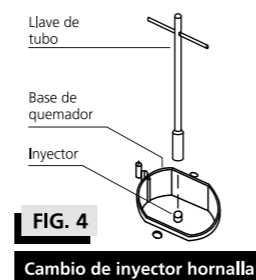
**IMPORTANTE:** Recuerde que las conexiones realizadas con tubos flexibles de goma de cualquier tipo, se encuentran **expresamente prohibidas** por el reglamento del ENARGAS y degradan el funcionamiento de su cocina, causando **pérdidas de caudal y de presión de gas.**

**FIG. 2** Posición caño entrada de gas

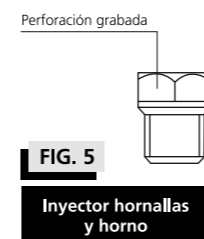


### CAMBIO DE TIPO DE GAS DE GN A GLP

Para cambiar el tipo de gas del artefacto a GLP es necesario sustituir los inyectores de los quemadores tanto en las hornallas como en el horno, y regular los "mínimos" en el termostato y las válvulas. Antes de realizar esta operación, recuerde siempre desconectar el cable de alimentación eléctrica.

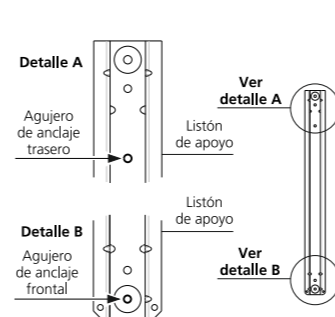


**FIG. 4** Cambio de inyector hornalla



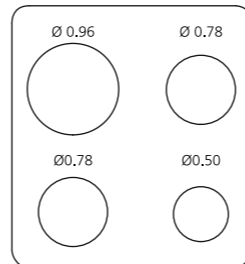
**FIG. 5** Inyector hornallas y horno

**FIG. 3** Agujeros de anclaje cocina



**FIG. 6**

Ubicación y perforación de los inyectores de hornallas para GLP

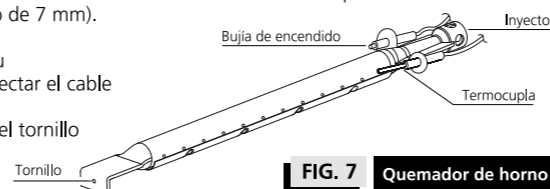


### Cambio de los inyectores de hornallas

- Retire las rejillas posa-ollas.
- Quite las tapas y los quemadores.
- En cada quemador, desenrosque el inyector (figura 5) con una llave de 7 mm (figura 4) y sustitúyalo por el correspondiente (Según figura 6). Asegúrese de colocar en cada lugar el inyector correcto.
- Coloque los quemadores, las tapas y las rejillas sobre la plancha.

### Cambio del inyector de horno (Ø 1,05)

- Retire la puerta horno.
- Quite el "tornillo fijación piso" del horno (figura 13), con una llave de 8 mm y el sostén piso.
- Retire el piso del horno.
- Retire el tornillo que sujeta el quemador con un destornillador tipo "philips" (figura 7).
- Desconecte el cable que llega a la bujía de encendido. Desplace a un lado y levante la parte delantera del quemador, tire del mismo hacia adelante cuidando de no dañar la termocupla.
- Desenrosque el inyector (con llave tubo de 7 mm).
- Inserte el nuevo inyector (figura 5).
- Reposicione el quemador y fijelo con su correspondiente tornillo. Recuerde conectar el cable de la bujía de encendido.
- Coloque el piso del horno, su sostén y el tornillo fijación piso.



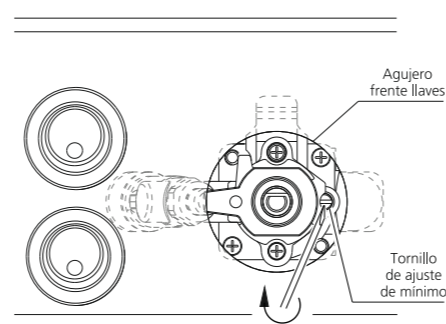
**FIG. 7** Quemador de horno

### Regulación de los mínimos de termostato y válvulas

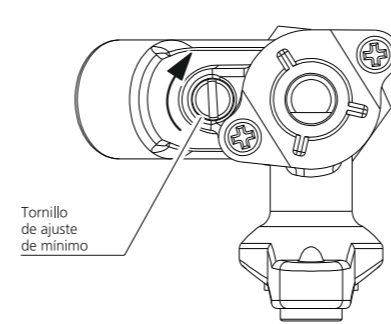
Una vez realizado el cambio de inyectores, proceda a la regulación de los "mínimos", siguiendo los pasos indicados a continuación:

- Retire la perilla con sus respectivos aro-perillas correspondientes al termostato y a las válvulas.
- Introduzca un destornillador pequeño (máximo Ø2 mm.) de punta plana y gire (en sentido horario) el "tornillo de ajuste de mínimo" (figuras 8 y 9) de termostato y válvulas, hasta hacer tope.
- Coloque nuevamente las perillas en su posición original.

**FIG. 8** Termostato



**FIG. 9** Válvula



## USO

**La utilización intensa y prolongada del artefacto puede necesitar una ventilación complementaria, por ejemplo abriendo una ventana, o una ventilación más eficaz, por ejemplo aumentando la potencia de la ventilación mecánica, si existe.**

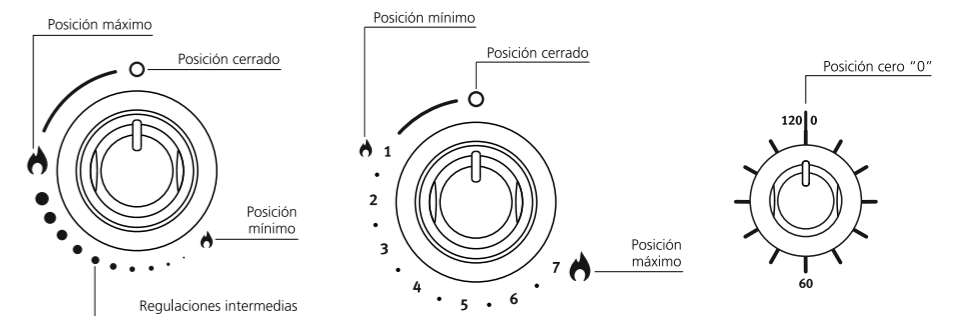
### ENCENDIDO

**Para encender las hornallas mediante el encendido electrónico** oprima (\*1) y gire la perilla elegida (figura 10) en sentido antihorario hasta la posición máximo 🔥. Pulse esta perilla firmemente para accionar el dispositivo de seguridad. Pulse el interruptor del frente de llaves ⚡ y la hornalla se encenderá automáticamente. Mantenga la perilla presionada durante 5 segundos (\*3). Al soltarla compruebe si la hornalla permanece encendida (\*4).

**Para encender las hornallas en forma manual** oprima (\*1) y gire la perilla elegida (figura 10) en sentido antihorario hasta la posición máximo 🔥. Pulse esta perilla firmemente para accionar el dispositivo de seguridad, y acerque una llama a la hornalla. Mantenga la perilla presionada durante 5 segundos (\*3). Al soltarla compruebe si la hornalla permanece encendida (\*4). Continuando el giro, la llama se reduce paulatinamente hasta el tope mínimo 🔥. Para apagar las hornallas, basta con girar las perillas a la posición cerrado ○.

Recuerde que la llama no debe sobrepasar el fondo de los recipientes, y que cuando algo está hirviendo hay que reducir la misma.

Ante una eventual falla en el funcionamiento del sistema de encendido electrónico, verifique que en el caso de haber limpiado los quemadores con esponjas metálicas (finas o gruesas) no hayan quedado restos de las mismas en las proximidades de las bujías de encendido. Recuerde que para un correcto funcionamiento, las bujías de encendido deben estar limpias y secas.



**FIG. 10** Perilla hornalla

**FIG. 11** Perilla termostato

**FIG. 12** Perilla cuentaminutos

Su nueva cocina ORBIS está equipada con un termostato que regula la temperatura del horno automáticamente. Cuenta además con un cuentaminutos (figura 12) que le permite seleccionar el tiempo de cocción deseado, avisándole mediante una señal sonora cuando dicho tiempo finaliza. Es importante tener en cuenta que este dispositivo no interrumpe la cocción.

**Para encender el horno mediante el encendido electrónico** oprima (\*1) y gire la perilla del termostato (figura 11) en sentido antihorario hasta la posición máximo 🔥. Pulse esta perilla firmemente para accionar el dispositivo de seguridad (\*2). Pulse el interruptor del frente de llaves ⚡ y el quemador se encenderá automáticamente. Mantenga la perilla presionada durante 10 a 15 segundos (\*3). Al soltarla compruebe si el quemador permanece encendido (\*4).

**Para encender el horno en forma manual** oprima (\*1) y gire la perilla del termostato (figura 11) en sentido antihorario hasta la posición máximo 🔥. Pulse esta perilla firmemente para accionar el dispositivo de seguridad (\*2). Encienda un fósforo y acerquelo al orificio ubicado en el piso del horno (figura 13). Al tomar llama el quemador mantenga la perilla presionada durante 10 a 15 segundos (\*3). Al soltarla compruebe si el quemador permanece encendido (\*4). Continuando el giro la llama se reduce paulatinamente, hasta el tope mínimo 🔥. Para apagar el horno, basta con girar la perilla a la posición cerrado ○.

(\*1) Para su seguridad, la cocina ORBIS presenta en sus llaves un dispositivo que requiere que las perillas deban ser oprimidas para sacarlas de la posición cerrado, esto evita que por descuidos y travesuras infantiles se produzcan aperturas involuntarias.

(\*2) Durante la operación de encendido del quemador, este dispositivo no deberá accionarse por más de 15 segundos. Si durante estos 15 el quemador no se enciende, dejar de actuar sobre el dispositivo, abrir la puerta del horno y esperar al menos 1 minuto antes de reencender.

(\*3) Este es el tiempo necesario para activar la válvula de seguridad que comanda el quemador del horno y las hornallas. Si por alguna causa el quemador del horno o las hornallas se apagaran, ésta válvula corta totalmente el paso de gas a los mismos. En el caso de una extinción accidental de las llamas del quemador del horno o las hornallas, cerrar el mando de accionamiento del quemador del horno y las hornallas, y no intentar reencender los mismos durante por lo menos 5 minutos.

(\*4) En caso de no permanecer encendido el quemador del horno o las hornallas, cierre el pasaje de gas de los mismos girando la perilla mencionada a la posición cerrado y repita toda la operación.

### USO DEL CUENTAMINUTOS

**Si desea seleccionar un tiempo de cocción determinado** (al cabo del cual se lo informará con un aviso sonoro), coloque la perilla del cuentaminutos en la posición deseada, teniendo en cuenta que los números impresos indican minutos, hasta un máximo de 120 minutos (figura 12).

## USO DEL HORNO


Su nueva cocina viene equipada con un horno de gran capacidad (70 litros) apto para cocinar en tres niveles diferentes.

Para lograr un óptimo rendimiento, le recomendamos calentar el horno durante 10 minutos, antes de comenzar una cocción. Recuerde siempre situar los alimentos bien centrados sobre la superficie de cocción para optimizar los resultados, y si se tratase de varias piezas sueltas, deje una separación mínima de 4 cm entre una y otra.

Debido a un tope especial de contención, usted puede extraer las 2/3 partes del conjunto rejilla-asadera, sin temor a que se caiga. Para extraer totalmente la rejilla, incline la misma hacia arriba.

La puerta cristal brinda un cierre hermético a través de un burlete perimetral siliconado, y por su encastre en los laterales del horno evita las fugas de calor hacia los costados.

Este modelo cuenta además con un visor panorámico de doble vidrio, que permite seguir el proceso de cocción sin necesidad de abrir la puerta.

El encendido y apagado de la luz del horno se efectúan accionando el interruptor identificado con el símbolo  ubicado en el frente de llaves.

## USO DE LA PARRILLA

El conjunto es deslizable sobre rodillos y su puerta volcable, lo que le permite manipular cómodamente la asadera.

Esta se puede colocar en tres posiciones:

- La superior (ideal para gratinados o dorados)
- La intermedia
- La inferior (para asados a fuego más lento)

Para tal fin se provee de una rejilla que calza dentro de la asadera, lo cual permite asar las carnes sin que éstas se mezclen con la grasa que se desprende durante la cocción.

## MANTENIMIENTO

### LIMPIEZA

Para limpiar su cocina ORBIS, sugerimos observar los siguientes consejos:

- El artefacto debe estar frío o tibio.
- Use un trapo mojado en agua tibia y jabón o detergente.
- NO UTILICE POLVOS ABRASIVOS NI LÍQUIDOS CÁUSTICOS (Por ejemplo: LAVANDINA Y/O LIMPIA HORNOS).

### Respaldero

Para facilitar su limpieza y la de los revestimientos de la pared, el respaldero se puede desmontar tirando del mismo hacia adelante ( la tapa de vidrio debe estar en posición vertical para poder extraer el respaldero).

### Quemadores

Retire las rejillas posa-ollas levantándolas verticalmente. Las tapas de los quemadores se sacan simplemente levantándolas. Están diseñadas para que en casos de derrames, los líquidos caigan directamente sobre la plancha, sin afectar el funcionamiento del quemador. Note que al quitarlas queda a la vista la bujía de encendido protegida dentro de su alojamiento.

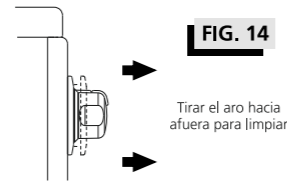
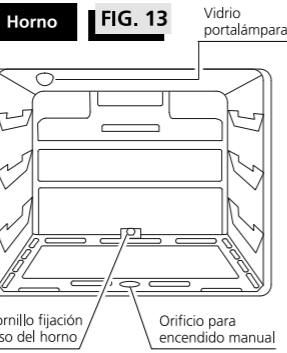
Este diseño particular de los quemadores ORBIS evita las roturas y la suciedad, que son las causas más frecuentes para que los sistemas de encendido electrónicos dejen de funcionar.

### Plancha

La plancha hermética de su cocina no ofrece dificultad para la limpieza diaria ya que está realizada en una sola pieza.

### Frente de llaves

Para limpiar el frente de llaves puede utilizar agua caliente jabonosa. Para completar la limpieza alrededor de las perillas, puede levantar suavemente los aros de las mismas (figura 14).



**ATENCIÓN** Por su seguridad desenchufe el artefacto antes de realizar la limpieza.

### Horno autolimpiante

Las paredes interiores del horno de su cocina ORBIS cuentan con un recubrimiento enlazado autolimpiante del tipo catalítico, de última generación. Su estructura de porosidad controlada permite absorber las salpicaduras y mediante agentes oxidantes promover la descomposición de la grasa, eliminando paulatinamente las manchas ocasionadas.

El proceso de limpieza estará actuando cada vez que Ud. utilice el horno a temperatura media ó mayor, por lo tanto podrían verse manchas en el enlazado que están en proceso de eliminación. Esto no afecta el normal uso del horno. Para mejorar los resultados se recomienda limpiar periódicamente las paredes y el techo del horno con un cepillo blando (no metálico) o un trapo seco.

Si bien el revestimiento tiene una gran capacidad de absorción, los derrames importantes pueden saturar el esmalte y requerir mucho tiempo para eliminarse, siendo conveniente absorber los mismos con un paño o esponja cuando el horno aún está tibio. En estos casos también puede ser necesaria la limpieza manual.

Previo a la limpieza manual desconectar la cocina de la red eléctrica. Con el horno tibio, limpiar la zona con agua

y detergente utilizando un cepillo blando (no metálico). Enjuagar con agua limpia utilizando un paño o esponja. Repita la operación hasta que la mancha no sea pegajosa al tacto. Finalmente encienda el horno a máxima potencia por espacio de 30 minutos.

De allí en más el revestimiento catalítico comenzará a hacer disminuir la mancha en los sucesivos usos del horno.

Evitar la utilización de limpiadores abrasivos o cáusticos, elementos metálicos u objetos filosos que puedan dañar el enlazado autolimpiante.

**IMPORTANTE:** La utilización de limpiadores químicos o abrasivos, esponjas metálicas, espátulas o cualquier otro elemento agresivo hacia el esmaltado, producirán un daño irreparable en el mismo. Evite utilizar paños o esponjas excesivamente húmedos para su limpieza.

### Burlete

Mantenga limpio el burlete colocado en el marco del horno, pasándole un trapo humedecido en agua caliente jabonosa.

Para una limpieza profunda Ud. puede retirarlo desenganchando primero las dos trabas superiores que lo sujetan al marco y luego las inferiores. Sumérjalo en agua caliente jabonosa. Para volver a colocarlo, secar bien y proceder a engancharlo de la misma manera.

### Vidrio visor

Para mantener limpio el vidrio visor de la puerta del horno, utilice un paño humedecido en agua caliente y jabón. Nunca con elementos que puedan rayar el vidrio.

El vidrio interior de la puerta del horno se puede sacar para su limpieza quitando los dos tornillos que sujetan las trabas ubicadas en los lados superior e inferior del mismo.

### Luz del horno

Para un eventual cambio de la lámpara no olvide desconectar la corriente eléctrica. Desenrosque el cubre portalámpara (roscado sobre el cuerpo de cerámica) y efectúe el cambio. Para armar proceda a la inversa.

### Parrilla

Para realizar una limpieza tire hacia afuera hasta el primer tope, levante la gaveta, y tire nuevamente hasta el segundo tope. Ahora levante atrás y retirela. También en este momento usted puede limpiar el espacio debajo de la parrilla.

Para colocarla proceda a la inversa.

**Si fuere necesaria alguna reparación en el artefacto, la misma deberá ser realizada exclusivamente por los Servicios Técnicos autorizados de ORBIS. En ningún caso intervenga o manipule por su cuenta el artefacto u otras partes de la instalación.**

**ATENCIÓN:** En caso que el cordón de alimentación deba ser reemplazado contacte los Servicios Técnicos Autorizados de ORBIS.

## CARACTERÍSTICAS TÉCNICAS

	UNIDAD	MODELO		Ø Máx - Min del recipiente para uso individual (mm)	Ø Máx del recipiente para uso simultáneo (mm)
		968AC3 (Inoxidable)	968BC3 (Blanco)		
Consumo de gas	Quemador grande (x1)	kW - (kcal/h)	3,02 - (2.600)	260 - 200	260
	Quemadores medianos (x2)	kW - (kcal/h)	2,10 - (1.800)	240 - 180	200
	Quemador chico (x1)	kW - (kcal/h)	0,83 - (720)	200 - 90	90
	Quemador horno (x1)	kW - (kcal/h)	3,72 - (3.200)		
Presión de gas natural		kPa - (mm CA)	1,77 - 180		
Presión de GLP		kPa - (mm CA)	2,75 - 280		
Alimentación eléctrica		V AC - Hz	220 - 50		
Potencia eléctrica (lámpara)		W	25		
Matrícula	GN	-	M01-0001-01-110		
	GLP	-	02-0001-01-111		

Clase 1 Categoría II 2<sub>H</sub>3<sub>P</sub>

Estos artefactos están aprobados por el I.G.A. (Instituto del Gas Argentino) bajo normas NAG 312 del ENARGAS. El número de matrícula figura en la placa de aprobación colocada en la unidad. Artefactos para instalación tipo "X" según norma IRAM 2049.

## SERVICIO DE ATENCIÓN AL CLIENTE ORBIS

**Estimado cliente: No dude en hacernos llegar sus inquietudes y/o comentarios sobre nuestros productos**

A efectos de solicitar información técnica, adquirir repuestos o solicitar Servicio Técnico, puede comunicarse con el siguiente número:

**0800-888-ORBIS (6724)**

76H02226a

**MANUAL DE INSTALACIÓN, USO Y MANTENIMIENTO.**



**ORBIS**

INDUSTRIA ARGENTINA

## CERTIFICADO DE GARANTÍA

PARA HACER USO DE ESTA GARANTÍA ES IMPRESCINDIBLE LA PRESENTACIÓN DE LA BOLETA DE COMPRA. CERTIFICAMOS que este artefacto es fabricado por ORBIS MERTIG S.A.I.C.

GARANTIZAMOS su construcción con materiales de primera calidad y sus condiciones de seguridad y funcionamiento, consecuencia de las pruebas a que ha sido sometido en el departamento de Control de Calidad de nuestra planta industrial.

Se fija el término de UN AÑO a contar del día de adquisición del artefacto como tiempo suficiente para que se ponga en evidencia cualquier defecto en la calidad o deficiencia en la fabricación que no se hubiese detectado en las pruebas a que fuera sometido. En este supuesto ORBIS MERTIG S.A.I.C. procederá a reparar sin cargo el artefacto que presente vicios, dentro del plazo establecido, exclusiva y únicamente por intermedio de los Agentes autorizados pertenecientes al Servicio Técnico ORBIS.

VALIDEZ. Esta garantía automáticamente pierde validez si el artefacto fuera intervenido y/o reparado por personas ajenas al Servicio Técnico ORBIS o la falla fuera provocada por el uso indebido, golpes, maltrato, daño intencional o fortuito, o cualquier otra causa no atribuible a la calidad de los materiales utilizados en la fabricación del artefacto, o el desperfecto fuera consecuencia de la incorrecta instalación del mismo; o excesiva presión de gas.

En el supuesto que el artefacto amparado por esta GARANTÍA deba ser reparado, la revisión del artefacto se realizará en el lugar en que se encuentre instalado, dentro de un radio no mayor a 20km. De no ser posible su reparación en el lugar, el mismo deberá ser enviado al Servicio Autorizado más próximo, con fletes y seguro a cargo del fabricante.

La reparación amparada por la presente GARANTÍA se realizará dentro de los 30 DÍAS contados desde la recepción del pedido de Servicio Técnico.

**El fabricante no será responsable de los daños personales y a la propiedad causados por los productos que fabrica, por su uso indebido y/o alteraciones o modificaciones en su función o diseño. Se considera uso indebido, aquel uso que el consumidor efectúe del producto: 1) sin observar las medidas de seguridad indicadas en este manual, 2) para otra función distinta para la cual fue diseñado, fabricado y adquirido.**

**Se considerará alteración o modificación del producto cuando alguna persona diferente del fabricante cambia el diseño, construcción, fórmula del producto, o modifica o renueve advertencias o instrucciones que acompañan al producto. Alteración o modificación del producto incluye la falta de cumplimiento del rutinario mantenimiento y cuidado del producto especificado en la garantía.**



**ORBIS**

**ORBIS MERTIG S.A.I.C.**  
Yerbal 1200,  
(B1607AHH) Villa Adelina.  
Pcia. de Buenos Aires.

**0800-888-ORBIS (6724)**